

**HỘI ĐỒNG NHÂN DÂN
HUYỆN CÔN ĐẢO**

**CỘNG HÒA XÃ HỘI CHỦ NGHĨA VIỆT NAM
Độc lập – Tự do – Hạnh phúc**

Côn Đảo, ngày 15 tháng 11 năm 2019

Số: 78 /CV-HĐND

V/v chuyển đơn khiếu nại của bà
Phạm Thị Tố Uyên – thường trú
số 233/8 Nguyễn Trãi, phường
Nguyễn Trãi, quận 1 TP HCM.

Kính gửi: Ủy ban nhân dân huyện.

Ngày 13/11/2019, Thường trực HĐND huyện nhận được Đơn khiếu nại của bà Phạm Thị Tố Uyên – thường trú số 233/8 Nguyễn Trãi, phường Nguyễn Trãi, quận 1, TP HCM.

Nội dung: khiếu nại về Quyết định số 631/QĐ-UBND và Quyết định số 701/QĐ-UBND ngày 14/6/2019 của UBND huyện, vi phạm những quy định của pháp luật.

Căn cứ Luật Tổ chức chính quyền địa phương năm 2015 và Luật khiếu nại năm 2011; Luật hoạt động giám sát của Quốc hội và Hội đồng nhân dân năm 2015, Thường trực HĐND huyện chuyển đơn của bà Phạm Thị Tố Uyên đến UBND huyện xem xét giải quyết theo quy định của pháp luật.

Kết quả giải quyết báo cáo về Thường trực HĐND huyện (qua Ban Pháp chế HĐND huyện), để giám sát và có cơ sở trả lời cho công dân.

(Kèm theo đơn khiếu nại ghi tháng 11/2019; Quyết định số 631/QĐ-UBND và Quyết định số 701/QĐ-UBND ngày 14/6/2019 và Thông báo số 30/TB-TTPTQĐ ngày 30/10/2019, về việc chi trả tiền bồi thường, hỗ trợ công trình xây dựng đường trục phía bắc khu Trung tâm Côn Đảo)

Nơi nhận:

- Như trên;
- TTr. HU (b/c);
- Ban TTr MTTQVN huyện;
- Ban Pháp chế HĐND huyện (theo dõi, g/s);
- Bà Phạm Thị Tố Uyên (để biết);
- Lưu Vt.

**TM. THƯỜNG TRỰC HĐND
PHÓ CHỦ TỊCH**



Lê Minh Nhựt

CỘNG HOÀ XÃ HỘI CHỦ NGHĨA VIỆT NAM

Độc lập - Tự do - Hạnh phúc



TP Hồ Chí Minh, ngày tháng 11 năm 2019

ĐƠN KHIẾU NẠI

(Lần 1)

(Về Quyết định 631/QĐ-UBND và Quyết định 701/ QĐ-UBND của UBND Huyện Côn Đảo ban hành ngày 14/6/2019 vi phạm những quy định của pháp luật)

Kính gửi: HUYỆN ỦY CÔN ĐẢO - BRVT;

HỘI ĐỒNG NHÂN DÂN HUYỆN CÔN ĐẢO - BRVT;

ỦY BAN MTTQ HUYỆN CÔN ĐẢO - BRVT;

BAN DÂN VẬN HUYỆN CÔN ĐẢO - BRVT;

ỦY BAN NHÂN DÂN HUYỆN CÔN ĐẢO - BRVT.

Tôi tên: Phạm Thị Tố Uyên

Địa chỉ: 233/8 Nguyễn Trãi, P.Nguyễn Trãi, Q1, TP.HCM

Tôi làm đơn này khiếu nại về việc UBND Huyện Côn Đảo ban hành Quyết định 631/QĐ-UBND và Quyết định 701/ QĐ-UBND (ngày 14/6/2019): Vi phạm những quy định của pháp luật.

Lý do khiếu nại:

Ngày 07/11/2019, tôi có nhận được 1 bao thư được gửi đi từ Huyện Côn Đảo ngày 05/11/2019. Trong bao thư gồm có:

1/ Quyết định 631/QĐ-UBND của UBND Huyện Côn Đảo ban hành ngày 14/6/2019 với nội dung “Thu hồi 3621,4m2 đất của hộ bà Phạm Thị Tố Uyên-thường trú 233/8 Nguyễn Trãi, P.Nguyễn Trãi, Q1, TP.HCM để thực hiện dự án Đường trục phía Bắc khu trung tâm, Huyện Côn Đảo.

2/ Quyết định 701/ QĐ-UBND của UBND Huyện Côn Đảo ban hành ngày 14/6/2019 với nội dung “Về việc phê duyệt kinh phí bồi thường, hỗ trợ, tái định cư khi nhà nước thu hồi đất của hộ bà Phạm Thị Tố Uyên-thường trú 233/8

Nguyễn Trãi, P.Nguyễn Trãi, Q1, TP.HCM để thực hiện dự án Đường trục phía Bắc khu trung tâm, huyện Côn Đảo.

3/ Thông báo số 30/TB-TTPTQĐ ngày 30/10/2019 của Trung tâm Phát triển Quỹ đất Côn Đảo.

Theo nội dung của các văn bản trên tôi có những khiếu nại sau:

1/ Quyết định 701/ QĐ-UBND của UBND Huyện Côn Đảo ban hành ngày 14/6/2019: Không có căn cứ pháp lý trên quyết định; Không thực hiện việc điều tra, khảo sát và đo đạc xác định diện tích đất.

Lý do: Trên văn bản này phê duyệt giá đất bồi thường toàn bộ 3621,4m² đất nông nghiệp của tôi với giá 246.000đ/m² không căn cứ trên bất kỳ văn bản pháp lý nào. Tôi hoàn toàn không tìm thấy căn cứ phê duyệt giá đất cho Đường trục phía Bắc trung tâm Côn Đảo để UBND huyện Côn Đảo có căn cứ áp khung giá trên cho việc đền bù đất của tôi; Đồng thời để tôi có thể đối chiếu kiểm tra.

Ở phần “Bồi thường về đất” nằm trong trang 2 của Quyết định 701/ QĐ-UBND có nội dung “theo Thông báo số 423/TB-UBND ngày 25/9/2018 của UBND Huyện Côn Đảo: Tôi hoàn toàn chưa nhận được thông báo này theo cơ sở pháp lý của việc căn cứ QĐ 34/2017/QĐ-UBND của UBND Tỉnh BRVT ngày 8/11/2017 (Về việc sửa đổi bổ sung một số điều của quy định về trình tự thủ tục bồi thường, hỗ trợ, tái định cư khi nhà nước thu hồi đất trên địa bàn Tỉnh BRVT); Tôi đã không được cung cấp bất kỳ thông tin nào về dự án; Không được mời tham dự cuộc họp phổ biến về dự án và đóng góp ý kiến; Tôi chưa ký bất kỳ biên bản nào về việc thực hiện điều tra, khảo sát, đo đạc xác định vị trí đất thực tế của tôi.(Hình dưới)

Nội dung	ĐVT	Số Lượng	Đơn Giá	Hệ số	Mức hỗ trợ	Tổng (đồng)
1. Bồi thường về đất: (theo Thông báo số 423/TB-UBND ngày 25/9/2018 của UBND huyện Côn Đảo)	m ²	3.621,4				890.864.400
1.1 Đất được bồi thường:						
- Đất có giấy CNQSDĐ thuộc đường Phan Chu Trinh, huyện Côn Đảo						
+ Thửa 1/201; 1/187; 1/193; 1/29 (1/99), tờ 38; 15 (38), đất HNK, VT4.	m ²	3.621,4	246.000	1	100%	890.864.400

2/ Quyết định 631/QĐ-UBND của UBND Huyện Côn Đảo ban hành ngày 14/6/2019 và Quyết định 701/ QĐ-UBND của UBND Huyện Côn Đảo ban hành ngày 14/6/2019: Không được gửi cho tôi trong thời hạn khiếu nại và làm mất quyền khiếu nại hợp pháp của tôi

Lý do: Trên Quyết định 631/QĐ-UBND của UBND Huyện Côn Đảo ban hành ngày 14/6/2019 có ghi đúng và đầy đủ địa chỉ thường trú của tôi hiện tại. Trên bao thư dùng để gửi Quyết định cho tôi vào ngày 05/11/2019 có ghi địa chỉ giống địa chỉ trên Quyết định 631/QĐ-UBND và tôi đã nhận được. Điều này cho thấy UBND Huyện Côn Đảo gửi quyết định cho tôi khi đã hết thời hạn khiếu nại.

Trên đây là những khiếu nại của tôi; Kính mong được giải quyết.

Trân trọng!

Kính đơn



Phạm Thị Uyên

Nơi nhận:

1/ Như trên

2/ Phòng TNMT Côn Đảo; Trung tâm. Phát triển Quỹ đất Côn Đảo; Ban QLDA ĐTXD CĐ;
Chi cục thuế (để biết)

Đính kèm:

1/QĐ 631/QĐ-UBND của UBND Huyện Côn Đảo ban hành ngày 14/6/201;

2/QĐ 701/ QĐ-UBND của UBND Huyện Côn Đảo ban hành ngày 14/6/2019;

3/ Bao thư gửi quyết định.



DỊCH VỤ CHUYÊN PHÁT NHANH

NGƯỜI GỬI/ FROM: Trung tâm Phát triển

Quốc Đất

28 Tôn Đức Thắng huyện Côn Đảo

Tel: tỉnh Bà Rịa - Vũng Tàu

ĐT. 0254.3830235

ED 797 03 2 688VN / 41 gp

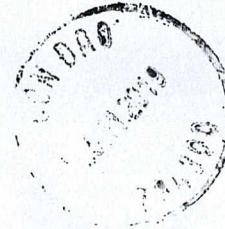

NGƯỜI NHẬN/ TO: Phạm Thị Tô' Uyên

Số' 233/8 Nguyễn Trãi - Phường

Nguyễn Cư Trinh - Quận 1 -

Thành phố Hồ Chí Minh

Tel: 0903801945

www.ems.com.vn

1900 54 54 33

THÔNG BÁO

Về việc chi trả tiền bồi thường, hỗ trợ công trình xây dựng:
Đường trục phía bắc khu trung tâm Côn Đảo (đợt 2)

Căn cứ Quyết định số 34/2015/QĐ-UBND ngày 25/8/2015 của UBND tỉnh Bà Rịa – Vũng Tàu về việc Ban hành Quy định trình tự thủ tục bồi thường, hỗ trợ, tái định cư khi Nhà nước thu hồi đất trên địa bàn tỉnh Bà Rịa – Vũng Tàu;

Ngày 22/10/2019, UBND huyện đã ban hành Quyết định số 1236/QĐ-UBND về việc phê duyệt phương án bồi thường, hỗ trợ và tái định cư dự án đầu tư xây dựng: Đường trục phía bắc trung tâm Côn Đảo (đợt 2);

Nay, Trung tâm phát triển quỹ đất thông báo:

Trung tâm Phát triển quỹ đất phối hợp với các cơ quan, đơn vị tổ chức chi trả tiền bồi thường, hỗ trợ cho các hộ gia đình, cá nhân thuộc công trình: Đường trục phía bắc khu trung tâm Côn Đảo (đợt 2).

Thời gian: Ngày 7/11/2019 (thứ 5)

Buổi sáng: Từ 8 giờ 30 phút đến 11 giờ 00 phút,

Buổi chiều: 14 giờ 00 phút đến 4 giờ 00 phút.

Địa điểm: Tại Trung tâm phát triển quỹ đất huyện.

Hộ dân có đất bị thu hồi khi đi nhận tiền mang theo các loại giấy tờ sau:

1. Giấy chứng minh nhân dân hoặc căn cước công dân (bản chính);
2. Hộ khẩu(bản chính);
3. Giấy chứng nhận quyền sử dụng đất của thửa đất bị thu hồi (bản chính);
4. Quyết định thu hồi đất (bản chính);
5. Đối với trường hợp nhận thay (nếu có) phải có giấy ủy quyền có công chứng.

Ghi chú: Đề nghị các gia đình photo 5 loại giấy tờ trên mỗi loại 2 bản để làm thủ tục nhận tiền.

Đề nghị Chủ đầu tư, Văn phòng Đăng ký quyền sử dụng đất, Phòng Tài nguyên - Môi trường, Chi cục thuế cử chuyên viên đề cùng phối hợp thực hiện.

Thông báo này thay cho thư mời./.

Nơi nhận:

- Ban QLDA ĐTXD (p/h);
- Phòng TNMT (p/h);
- Chi Cục thuế (p/h);
- BĐH Khu 02,03,07 (đ/b);
- Các hộ dân;
- Lưu: VT.

PHÓ GIÁM ĐỐC



Namien Thi Thu Trinh

Số: 301 /QĐ-UBND

Côn Đảo, ngày 14 tháng 6 năm 2019

QUYẾT ĐỊNH

Về việc phê duyệt kinh phí bồi thường, hỗ trợ, tái định cư khi Nhà nước thu hồi đất đối với hộ bà Phạm Thị Tố Uyên, thường trú TP. HCM để thực hiện dự án Đường trục phía Bắc khu trung tâm, huyện Côn Đảo

ỦY BAN NHÂN DÂN HUYỆN CÔN ĐẢO

Căn cứ Luật Đất đai ngày 29 tháng 11 năm 2013;

Căn cứ Nghị định số 47/2014/NĐ-CP ngày 15/05/2014 của Chính phủ quy định Bồi thường, hỗ trợ, tái định cư khi Nhà nước thu hồi đất;

Căn cứ Thông tư số 37/2014/TT-BTNMT ngày 30/06/2014 của Bộ Tài nguyên – Môi trường quy định chi tiết về Bồi thường, hỗ trợ, tái định cư và trình tự, thủ tục thu hồi đất, giao đất, cho thuê đất;

Căn cứ Quyết định số 52/2014/QĐ-UBND ngày 31/10/2014 của UBND tỉnh Bà Rịa – Vũng Tàu về việc Ban hành Quy định về bồi thường, hỗ trợ và tái định cư khi Nhà nước thu hồi đất trên địa bàn tỉnh Bà Rịa – Vũng Tàu;

Căn cứ theo Quyết định 34/2015/QĐ-UBND ngày 25/08/2015 của UBND tỉnh Bà Rịa – Vũng Tàu về việc Ban hành quy định trình tự, thủ tục bồi thường, hỗ trợ, tái định cư khi Nhà nước thu hồi đất trên địa bàn tỉnh Bà Rịa – Vũng Tàu; Quyết định số 34/2017/QĐ-UBND ngày 08/11/2017 của UBND tỉnh Bà Rịa – Vũng Tàu về việc sửa đổi bổ sung một số điều của quy định về trình tự thủ tục bồi thường, hỗ trợ, tái định cư khi Nhà nước thu hồi đất trên địa bàn tỉnh Bà Rịa – Vũng Tàu ban hành kèm theo Quyết định số 34/2015/QĐ-UBND ngày 25/8/2015;

Căn cứ Quyết định số 13/2018/QĐ-UBND ngày 10/5/2018 của UBND tỉnh Bà Rịa – Vũng Tàu ban hành quy định về giá nhà, giá vật kiến trúc trên địa bàn tỉnh Bà Rịa – Vũng Tàu;

Căn cứ Quyết định số 33/2018/QĐ-UBND ngày 21/12/2018 của UBND tỉnh Bà Rịa – Vũng Tàu về việc Quy định Bảng giá các loại đất định kỳ 05 năm (01/01/2015-31/12/2019) áp dụng cho năm 2019 trên địa bàn tỉnh Bà Rịa – Vũng Tàu;

Căn cứ Quyết định số 4620/QĐ-UBND ngày 02/7/2015 của UBND tỉnh Bà Rịa – Vũng Tàu về việc thỏa thuận địa điểm và hướng tuyến công trình Đường trục phía Bắc khu trung tâm huyện Côn Đảo;

Căn cứ Quyết định số 3147/QĐ-UBND ngày 30/10/2017 của UBND tỉnh về việc phê duyệt dự án đầu tư xây dựng công trình Đường trục phía Bắc khu trung tâm huyện Côn Đảo;

Căn cứ Quyết định số 631 /QĐ-UBND ngày 14 / 6 /2019 về việc thu hồi 3.621,4m² đất của hộ bà Phạm Thị Tố Uyên – thường trú TP. HCM để thực hiện dự án Đường trục phía Bắc khu trung tâm huyện Côn Đảo;

Căn cứ Quyết định số 550 /QĐ-UBND ngày 13/1/2019 của UBND huyện Côn Đảo về việc phê duyệt Phương án bồi thường, hỗ trợ và tái định cư khi Nhà nước thu hồi đất để thực hiện dự án Đường trục phía Bắc khu trung tâm huyện Côn Đảo;

QUYẾT ĐỊNH:

Điều 1. Nay phê duyệt kinh phí bồi thường, hỗ trợ, tái định cư cho hộ bà Phạm Thị Tố Uyên, thường trú TP. HCM để giao cho Ban quản lý dự án chuyên ngành Giao thông tỉnh thực hiện dự án xây dựng công trình Đường trục phía Bắc khu trung tâm huyện Côn Đảo, cụ thể như sau:

1. Tổng kinh phí bồi thường, hỗ trợ: **890.864.400 đồng.**

(Bằng chữ: Tám trăm chín mươi triệu tám trăm sáu mươi bốn ngàn bốn trăm đồng).

Nội dung	ĐVT	Số Lượng	Đơn Giá	Hệ số	Mức hỗ trợ	Tổng (đồng)
1. Bồi thường về đất: (theo Thông báo số 423/TB-UBND ngày 25/9/2018 của UBND huyện Côn Đảo)	m ²	3.621,4				890.864.400
1.1 Đất được bồi thường:						
- Đất có giấy CNQSDĐ thuộc đường Phan Chu Trinh, huyện Côn Đảo						
+ Thừa 1/201; 1/187; 1/193; 1/29 (1/99), tờ 38; 15 (38), đất HNK, VT4.	m ²	3.621,4	246.000	1	100%	890.864.400
Tổng						890.864.400

Điều 2. Nguồn kinh phí: Do chủ đầu tư là Ban quản lý dự án chuyên ngành Giao thông tỉnh chi trả.

Điều 3. Tổ chức thực hiện:

1. Trưởng phòng Tài nguyên và Môi trường huyện Côn Đảo, Giám đốc Trung tâm Phát triển quỹ đất huyện Côn Đảo, Giám đốc Ban quản lý dự án chuyên ngành Giao thông tỉnh, có trách nhiệm tổ chức chi trả tiền bồi thường, hỗ trợ tái định cư cho hộ bà Phạm Thị Tố Uyên thời gian là 30 ngày kể từ ngày ban hành Quyết định này, địa điểm tại trụ sở làm việc Trung tâm phát triển Quỹ đất huyện Côn Đảo.

2. Trong thời hạn hai mươi (20) ngày, kể từ ngày Tổ chức làm nhiệm vụ bồi thường, giải phóng mặt bằng thanh toán xong tiền bồi thường, hỗ trợ cho hộ bà Phạm Thị Tố Uyên theo phương án đã được xét duyệt, hộ bà Phạm Thị Tố Uyên phải tự tháo dỡ, di dời tài sản trên đất được bồi thường để bàn giao cho chủ đầu tư thực hiện dự án.

Điều 4. Giải quyết khiếu nại:

Trong thời hạn không quá chín mươi (90) ngày kể từ ngày nhận được Quyết định phê duyệt kinh phí bồi thường, hỗ trợ, tái định cư trường hợp có khiếu nại hộ bà

Phạm Thị Tố Uyên phải gửi đơn đến Chủ tịch UBND huyện Côn Đảo để giải quyết khiếu nại, hộ bà Phạm Thị Tố Uyên phải chấp hành thời hạn di dời giải phóng mặt bằng và giao đất theo quy định.

Quá thời hạn nêu trên, nếu không có lý do chính đáng, đơn của hộ bà Phạm Thị Tố Uyên sẽ không được xem xét.

Điều 5. Quyết định này có hiệu lực kể từ ngày ký.

Chánh Văn phòng HĐND và UBND huyện, Chủ tịch Hội đồng bồi thường, hỗ trợ và tái định cư, Trưởng Phòng Tài chính – Kế hoạch, Trưởng Phòng Tài nguyên và Môi trường, Giám đốc Trung tâm phát triển quỹ đất, Giám đốc Ban quản lý dự án chuyên ngành Giao thông tỉnh, thủ trưởng các cơ quan đơn vị có liên quan và hộ bà Phạm Thị Tố Uyên chịu trách nhiệm thi hành Quyết định này. /

Nơi nhận:

- Như điều 5;
- Chủ tịch, các PCT UBND huyện;
- Lưu VT, TNMT. /

TM. ỦY BAN NHÂN DÂN

Ư. **CHỦ TỊCH**

CHỦ TỊCH



Nguyễn Văn Dũng



Số: 631 /QĐ-UBND

Côn Đảo, ngày 14 tháng 6 năm 2019

QUYẾT ĐỊNH

Về việc thu hồi 3621,4m² đất của hộ bà Phạm Thị Tố Uyên - thường trú 233/8 Nguyễn Trãi, P. Nguyễn Cư Trinh, Q.1, TP. HCM để thực hiện dự án Đường trục phía Bắc khu trung tâm, huyện Côn Đảo

ỦY BAN NHÂN DÂN HUYỆN CÔN ĐẢO

Căn cứ Luật Tổ chức chính quyền địa phương ngày 19 tháng 6 năm 2015;

Căn cứ Luật Đất đai ngày 29 tháng 11 năm 2013;

Căn cứ Nghị định số 43/2014/NĐ-CP ngày 15 tháng 5 năm 2014 của Chính phủ quy định chi tiết thi hành một số điều của Luật đất đai;

Căn cứ Nghị định số 01/2017/NĐ-CP ngày 06/01/2017 của Chính Phủ quy định về sửa đổi, bổ sung một số nghị định quy định chi tiết thi hành Luật Đất đai;

Căn cứ Thông tư số 30/2014/TT-BTNMT ngày 02 tháng 6 năm 2014 của Bộ trưởng Bộ Tài nguyên và Môi trường quy định về hồ sơ giao đất, cho thuê đất, chuyển mục đích sử dụng đất, thu hồi đất;

Căn cứ Kế hoạch sử dụng đất năm 2019 của UBND huyện Côn Đảo được UBND tỉnh Bà Rịa - Vũng Tàu phê duyệt tại Quyết định số 546/QĐ-UBND ngày 12/3/2019;

Căn cứ Thông báo số 423/TB-UBND ngày 25/9/2018 của UBND huyện Côn Đảo về việc thông báo thu hồi đất để đầu tư xây dựng công trình: Đường trục phía Bắc khu trung tâm huyện Côn Đảo;

Xét đề nghị của Phòng Tài nguyên và Môi trường tại Tờ trình số 153 /TTr-TNMT ngày 13 tháng 6 năm 2019,

QUYẾT ĐỊNH:

Điều 1. Thu hồi diện tích 3621,4m² đất trồng lúa thuộc các thửa đất số 1/201; 1/187; 1/193; 1/29 (số thửa mới 1/99) – tờ bản đồ 38; 15 (tờ bản đồ mới số 38), tại đường Phan Chu Trinh, huyện Côn Đảo, tỉnh Bà Rịa - Vũng Tàu của hộ bà Phạm Thị Tố Uyên, thường trú 233/8 Nguyễn Trãi, P. Nguyễn Cư Trinh, Q.1, TP. HCM đang sử dụng.

Vị trí, ranh giới thửa đất thu hồi được xác định theo 04 trích lục bản đồ địa chính tỷ lệ 1/500 do Chi nhánh Văn phòng Đăng ký đất đai huyện Côn Đảo lập ngày 14/8/2018 và đã được Phòng Tài nguyên và Môi trường huyện kiểm tra.

Lý do thu hồi đất: Để thực hiện dự án Đường trục phía Bắc trung tâm huyện Côn Đảo.

Điều 2. Giao nhiệm vụ cho các cơ quan, tổ chức thực hiện việc thu hồi đất, cụ thể như sau:

1. Giám đốc Trung tâm Phát triển quỹ đất huyện Côn Đảo có trách nhiệm giao quyết định này cho hộ bà Phạm Thị Tố Uyên; trường hợp hộ bà Phạm Thị Tố Uyên không nhận quyết định này hoặc vắng mặt thì phải lập biên bản; niêm yết quyết định này tại trụ sở Ủy ban nhân dân huyện, tại nhà văn hóa Khu dân cư số 2.

2. Giao Phòng Văn hóa – Thông tin huyện Côn Đảo có trách nhiệm đăng tải Quyết định này trên trang thông tin điện tử của UBND huyện.

3. Trung tâm phát triển quỹ đất huyện phối hợp quản lý chặt chẽ quỹ đất đã thu hồi, không để bị lấn, chiếm; lập phương án bồi thường, hỗ trợ, tái định cư theo quy định. Chi nhánh Văn phòng Đăng ký đất đai huyện Côn Đảo phối hợp Phòng Tài nguyên và Môi trường huyện Côn Đảo chỉnh lý biên động đất đai theo quy định.

Điều 3. Quyết định này có hiệu lực kể từ ngày ký.

Chánh Văn phòng HĐND và UBND huyện, Chủ tịch Hội đồng bồi thường hỗ trợ và tái định cư, Trưởng phòng Tài nguyên và Môi trường, Trưởng Phòng Văn hóa – Thông tin, Giám đốc Ban quản lý dự án Chuyên ngành Giao thông tỉnh, Giám đốc Trung tâm Phát triển quỹ đất, Giám đốc Chi nhánh Văn phòng Đăng ký quyền sử dụng đất, hộ bà Phạm Thị Tố Uyên và các tổ chức, cá nhân có liên quan chịu trách nhiệm thi hành Quyết định này. / *Hoa*

Nơi nhận:

- Như điều 3;
- Thanh tra huyện;
- Phòng Tư pháp;
- Lưu: VT, TNMT *Hoa*

TM. ỦY BAN NHÂN DÂN

LƯU CHỦ TỊCH

PHÓ CHỦ TỊCH



Nguyễn Văn Dũng



TRÍCH LỤC BẢN ĐỒ ĐỊA CHÍNH

1. Số hiệu thửa đất: 1/2014

Tờ bản đồ địa chính: 38



Địa chỉ thửa đất: Đường Phạm Chu Trinh, huyện Côn Đảo, tỉnh Bà Rịa- Vũng Tàu

2. Diện tích: 553.1 m²

3. Mục đích sử dụng đất: LUK

4. Tên người sử dụng đất: Phạm Thị Tố Uyên ; Địa chỉ thường trú: 233/8 Nguyễn Trãi, P. Nguyễn Cư Trinh, Quận 1, TP. HCM

5. Các thay đổi của thửa đất so với giấy tờ pháp lý

6. Bản vẽ thửa đất:

6.1. Sơ đồ thửa đất

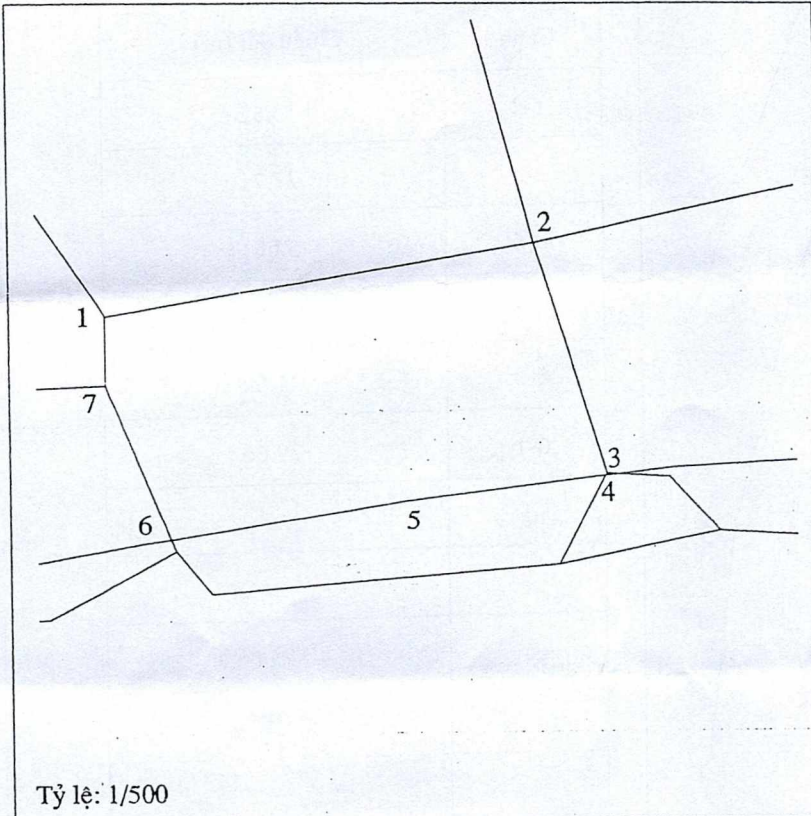

6.2. Chiều dài cạnh thửa:

Cạnh	Chiều dài (m)
1-2	31.56
2-3	17.61
3-4	0.19
4-5	14.45
5-6	17.34
6-7	12.13
7-1	5.08

Ghi chú: Trích lục theo yêu cầu của Trung tâm kỹ thuật Tài nguyên và Môi trường tỉnh Bà Rịa - Vũng Tàu ngày 10 tháng 08 năm 2018

Trích lục trên nền bản đồ hệ tọa độ VN-2000

NGƯỜI TRÍCH LỤC

Trần Như Dương

Ngày 11 tháng 08 năm 2018
CHI NHÁNH VĂN PHÒNG ĐĂNG
KÝ ĐẤT ĐẠI HUYỆN CÔN ĐẢO



GIÁM ĐỐC

GIÁM ĐỐC

Trần Văn Giản



TRÍCH LỤC BẢN ĐỒ ĐỊA CHÍNH

1. Số hiệu thửa đất: 1/187

Tờ bản đồ địa chính: 38



Địa chỉ thửa đất: Đường Phan Chu Trinh, huyện Côn Đảo, tỉnh Bà Rịa- Vũng Tàu

2. Diện tích: 1122.1 m²

3. Mục đích sử dụng đất: LUK

4. Tên người sử dụng đất: Phạm Thị Tố Uyên ; Địa chỉ thường trú: 233/8 Nguyễn Trãi, P. Nguyễn Cư Trinh, Quận 1, TP. HCM

5. Các thay đổi của thửa đất so với giấy tờ pháp lý

6. Bản vẽ thửa đất:

6.1. Sơ đồ thửa đất

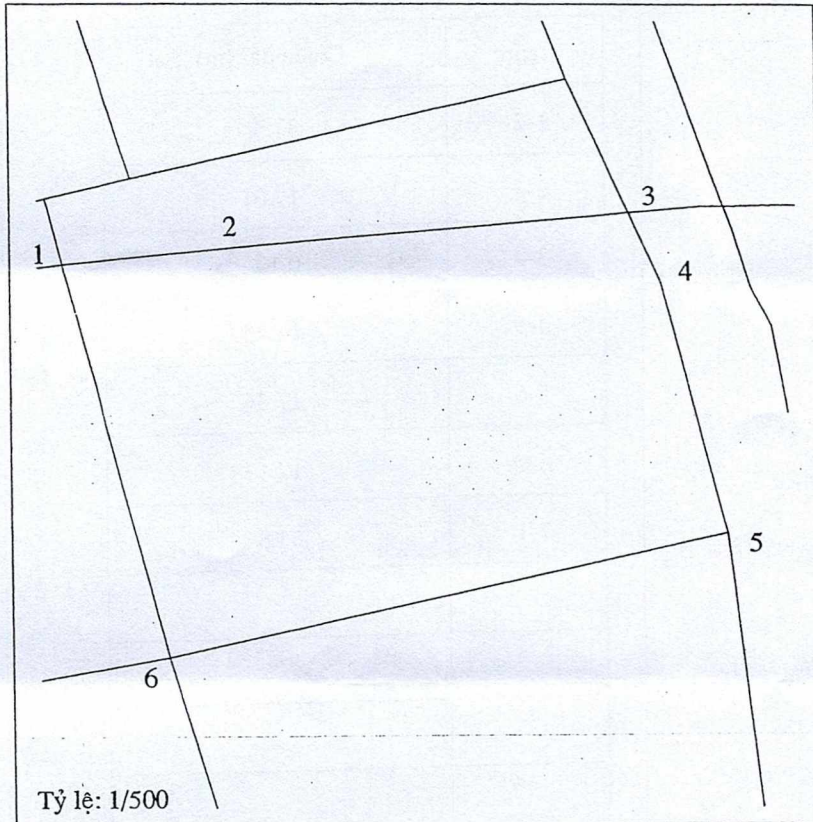

6.2. Chiều dài cạnh thửa:

Cạnh	Chiều dài (m)
1-2	13.52
2-3	27.71
3-4	5.68
4-5	18.88
5-6	41.54
6-1	29.66

Ghi chú: Trích lục theo yêu cầu của Trung tâm kỹ thuật Tài nguyên và Môi trường tỉnh Bà Rịa - Vũng Tàu ngày 10 tháng 8 năm 2018

Trích lục trên nền bản đồ hệ tọa độ VN-2000

NGƯỜI TRÍCH LỤC

Trần Như Dương

Ngày 10 tháng 8 năm 2018
CHI NHÁNH VĂN PHÒNG ĐĂNG
KÝ ĐẤT ĐẠI HUYỆN CÔN ĐẢO

GIÁM ĐỐC



Trần Văn Giem

TRÍCH LỤC BẢN ĐỒ ĐỊA CHÍNH



1. Số hiệu thửa đất: 17/193

Tờ bản đồ địa chính: 38



Địa chỉ thửa đất: Đường Phan Gia Trinh, huyện Côn Đảo, tỉnh Bà Rịa- Vũng Tàu

2. Diện tích: 1115.6 m²

3. Mục đích sử dụng đất: LUK

4. Tên người sử dụng đất: Phạm Thị Tố Uyên ; Địa chỉ thường trú: 233/8 Nguyễn Trãi, P. Nguyễn Cư Trinh, Quận 1, TP. HCM

5. Các thay đổi của thửa đất so với giấy tờ pháp lý

6. Bản vẽ thửa đất:

6.1. Sơ đồ thửa đất

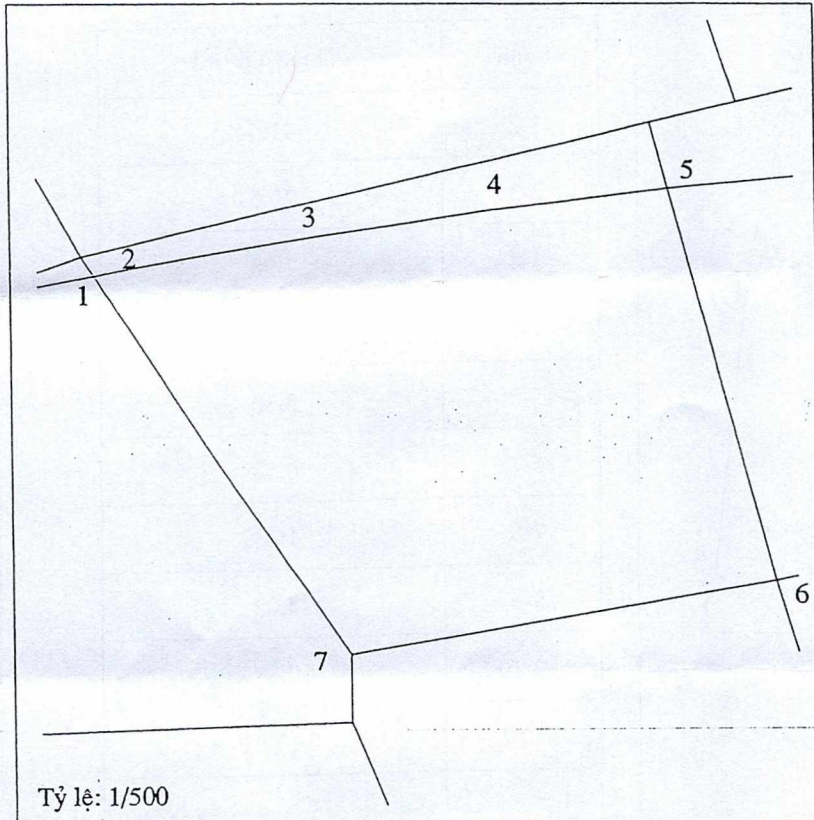

6.2. Chiều dài cạnh thửa:

Cạnh	Chiều dài (m)
1-2	2.61
2-3	13.30
3-4	13.28
4-5	13.06
5-6	29.66
6-7	31.56
7-1	33.24

Ghi chú: Trích lục theo yêu cầu của Trung tâm kỹ thuật Tài nguyên và Môi trường tỉnh Bà Rịa - Vũng Tàu ngày 10 tháng 8 năm 2018

Trích lục trên nền bản đồ hệ tọa độ VN-2000

NGƯỜI TRÍCH LỤC

Trần Như Dương

Ngày 11 tháng 8 năm 2018
CHI NHÁNH VĂN PHÒNG ĐĂNG
KÝ ĐẤT ĐAI HUYỆN CÔN ĐẢO

GIÁM ĐỐC

PHÓ GIÁM ĐỐC



Trần Văn Giàu



TRÍCH LỤC BẢN ĐỒ ĐỊA CHÍNH

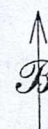

1. Số hiệu thửa đất: 1/29 (1/199)

Tờ bản đồ địa chính: 15 (38)

Địa chỉ thửa đất: Đường Phan Chu Trinh, huyện Côn Đảo, tỉnh Bà Rịa- Vũng Tàu

2. Diện tích: 830.6 m²

3. Mục đích sử dụng đất: LUK

4. Tên người sử dụng đất: Phạm Thị Tố Uyên ; Địa chỉ thường trú: 233/8 Nguyễn Trãi, P. Nguyễn Cư Trinh, Quận 1, TP. HCM

5. Các thay đổi của thửa đất so với giấy tờ pháp lý

6. Bản vẽ thửa đất:

6.1. Sơ đồ thửa đất

6.2. Chiều dài cạnh thửa:

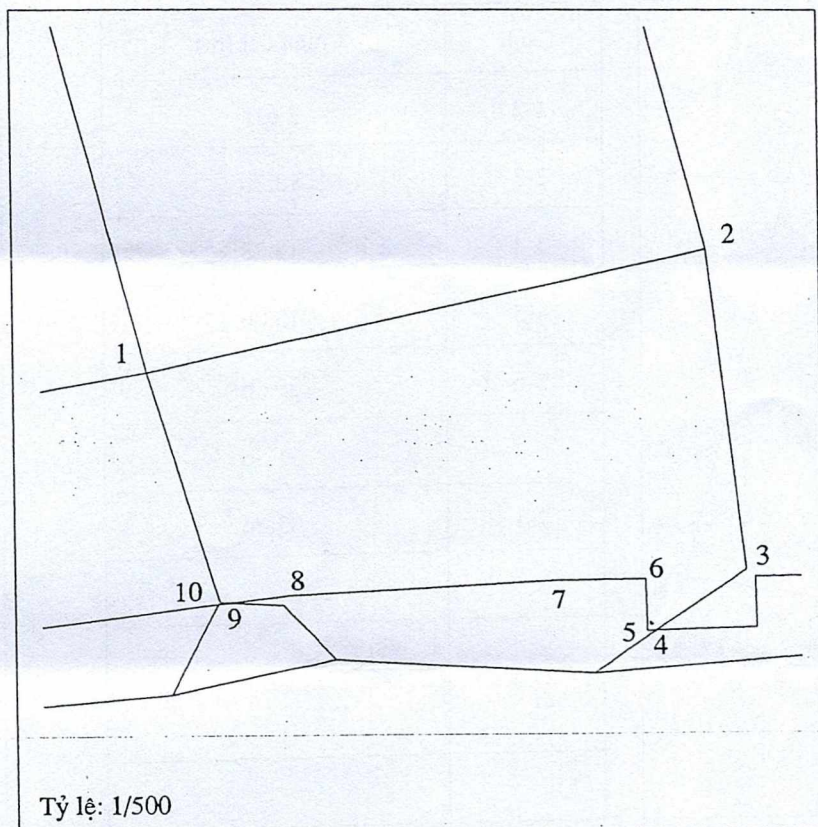

Cạnh	Chiều dài (m)
1-2	41.54
2-3	23.67
3-4	7.98
4-5	0.64
5-6	3.86
6-7	6.58
7-8	19.42
8-9	4.02
9-10	0.87
10-1	17.61

Ghi chú: Trích lục theo yêu cầu của Trung tâm kỹ thuật Tài nguyên và Môi trường tỉnh Bà Rịa - Vũng Tàu ngày 10 tháng 8 năm 2018

Trích lục trên nền bản đồ hệ tọa độ VN-2000

NGƯỜI TRÍCH LỤC

Trần Như Dương

Ngày 11 tháng 8 năm 2018
 CHI NHÁNH VĂN PHÒNG ĐĂNG KÝ ĐẤT ĐAI HUYỆN CÔN ĐẢO

GIÁM ĐỐC
 CHỖ CHỮ GIÁM ĐỐC

 Trần Văn Hiến